

TELESTAR® TOP NR 5



MORE LANGUAGES

manuale d'uso

1. Avvertenze di sicurezza

- Questo prodotto non è un giocattolo. Conservarlo fuori dalla portata dei bambini e degli animali domestici.
- Il dispositivo non è impermeabile. Non esporlo a umidità, acqua o pioggia. Se nell'apparecchio penetrano acqua o corpi estranei, interromperne immediatamente il funzionamento.
- La temperatura di funzionamento e di stoccaggio consentita è compresa tra 0 °C e 40 °C. Temperature al di fuori di questo intervallo possono comprometterne il funzionamento o danneggiare il dispositivo.
- Non aprire il dispositivo. All'interno sono presenti componenti sotto tensione. Le riparazioni devono essere eseguite esclusivamente da personale qualificato.
- Non esporre l'apparecchio a calore estremo, fiamme libere o luce solare diretta per periodi prolungati.
- Utilizzare esclusivamente accessori originali o compatibili per evitare malfunzionamenti.
- Non guardare direttamente nella torcia a LED per evitare possibili danni agli occhi.
- Avvertenza: questo dispositivo contiene una batteria al litio integrata.
- Pulire il dispositivo solo con un panno morbido e leggermente umido.
- Non utilizzare detergenti contenenti alcol, aggressivi o abrasivi.
- Le connessioni wireless (DAB+, FM, Bluetooth) possono essere compromesse da condizioni strutturali, interferenze o fattori ambientali.



Gli apparecchi usati non devono essere smaltiti insieme ai rifiuti domestici, ma devono essere restituiti gratuitamente presso i punti di raccolta comunali o nei negozi. Questo apparecchio contiene una batteria integrata che non deve essere rimossa dall'utente. La rimozione e lo smaltimento a norma della batteria avvengono nell'ambito del riciclaggio dell'apparecchio.

2. Contenuto della confezione

- TELESTAR TOP NR 5
- Cavo di ricarica da USB-A a USB-C (79 cm)
- Manuale d'uso

3. Denominazioni

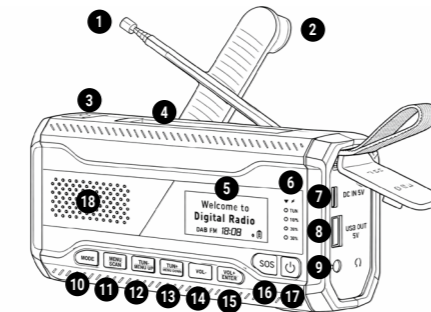

1. Antenna telescopica
2. Manovella
3. Pulsante torcia
4. Modulo solare
5. Display LCD
6. LED di stato
7. Ingresso 5 V (CC)
8. Uscita 5 V (USB)
9. Presa per cuffie (3,5 mm)
10. Selezione modalità
11. Menu / Ricerca automatica delle stazioni
12. Menu giù / Richiama preferiti
13. Menu su / Salva preferiti
14. Volume giù
15. Volume su / Conferma
16. Pulsante SOS
17. Pulsante di accensione/spegnimento
18. Altoparlante
19. Torcia (bassa luminosità)
20. Luce di emergenza SOS (alta luminosità)
21. Torcia (bassa luminosità)

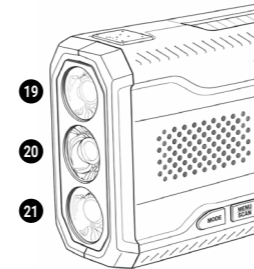

4. Funzionamento della radio DAB

1. Tenere premuto il tasto di accensione/spegnimento per circa 3 secondi per accendere la radio. Sul display vengono visualizzate la data e l'ora. Premere nuovamente il tasto di accensione/spegnimento per spegnere la radio.

Nota: al primo utilizzo, dopo l'accensione è necessario premere il tasto di accensione/spegnimento per avviare la ricerca delle stazioni DAB+.

2. Premere il tasto [MODE] per selezionare la modalità DAB.
3. Utilizzare [TUN+] o [TUN-] per passare da una stazione all'altra tra quelle trovate.
4. Per memorizzare la stazione attualmente sintonizzata, tenere premuto [TUN+]. Selezionare una posizione di memoria con [TUN+] / [TUN-] (30 posizioni in totale) e confermare con [VOL+].
5. Per richiamare le stazioni memorizzate, tenere premuto [TUN-]. Selezionare la stazione desiderata con [TUN+] / [TUN-] e confermare con [VOL+].
6. Premere il tasto [MENU] per accedere alle impostazioni del menu DAB. Qui sono disponibili ulteriori opzioni: Ricerca completa, Regolazione manuale della frequenza, Elimina stazioni inattive, Impostazioni DRC (Dynamic Range Control), Impostazioni ASA e Impostazioni di sistema.

5. Funzionamento della radio FM

1. Premere il tasto [MODE] per selezionare la modalità FM.
2. In modalità FM, tenere premuto il tasto [MENU] per avviare la ricerca automatica delle stazioni FM.
3. Per richiamare le stazioni memorizzate, tenere premuto [TUN-]. Selezionare la stazione desiderata con [TUN+] / [TUN-] e confermare con [VOL+].
4. Per la ricerca manuale dei canali, premere [TUN+] o [TUN-]. La frequenza viene modificata con incrementi di 0,05 MHz.
5. Per memorizzare la stazione attualmente sintonizzata, tenere premuto [TUN+]. Selezionare una posizione di memoria con [TUN+] / [TUN-] e confermare con [VOL+] per aggiungere o sostituire la stazione.
6. Premere il tasto [MENU] per accedere alle impostazioni del menu FM

6. Utilizzare il Bluetooth

1. Premere il tasto [MODE] per selezionare la modalità Bluetooth (BT).
2. Attivare la funzione Bluetooth sullo smartphone e cercare „TOP NR 5” nelle impostazioni Bluetooth. Selezionare il dispositivo per stabilire la connessione.
3. Utilizzare i tasti [TUN+] o [TUN-] per passare da un brano all'altro.

Note:

- Se la radio è in modalità Bluetooth e non viene ricevuto alcun segnale audio, l'apparecchio si spegne automaticamente dopo 5 minuti.
- Se in modalità Bluetooth è stata stabilita una connessione, ma la riproduzione è in pausa (nessuna uscita audio), l'apparecchio si spegne automaticamente dopo 10 minuti.

7. Impostazioni del menu

1. Nel menu «Impostazioni di sistema» sono disponibili le seguenti opzioni: timer di spegnimento, data/ora, luminosità dello schermo, impostazioni dell'equalizzatore, lingua OSD, impostazioni di fabbrica e versione del software. Selezionare la voce di menu desiderata con [VOL+].
2. La data e l'ora vengono aggiornate automaticamente non appena viene ricevuto un segnale DAB.

8. LED di stato

1. Dall'alto verso il basso:
Indicatore di carica, indicatore di segnale, indicatore del livello della batteria (100 %-25 %)
2. Indicatore di carica:
Il LED di carica lampeggia in rosso mentre la batteria viene ricaricata tramite il generatore a manovella. La frequenza di lampeggiamento varia a seconda della velocità di rotazione o della corrente di carica generata.
3. Indicatore del livello della batteria:
Il LED lampeggia in blu mentre la batteria viene caricata o scaricata. Non appena il livello della batteria supera il 25%, il primo LED blu (25%) rimane acceso fisso. Successivamente, il LED successivo (50%) inizia a lampeggiare in blu. Questo processo continua fino a quando la batteria è completamente carica.
4. Quando la batteria è completamente carica, il LED blu si accende brevemente dopo aver scollegato il cavo di ricarica USB-C. per poi spegnersi.

9. Usare una torcia

La torcia è dotata di un faretto LED ad alta luminosità e di due faretto LED a bassa luminosità. Quando la radio è accesa, accendere la torcia premendo il tasto [Torcia] come segue:

1. Premere una volta: torcia ad alta luminosità (High Beam)
2. Premere due volte: torcia a bassa luminosità (Low Beam)
3. Premere tre volte: tutti i LED accesi
4. Premere nuovamente: torcia spenta

Nota: Per utilizzare la torcia quando la radio è spenta, tenere premuto il tasto [LIGHT] per circa 3 secondi fino all'accensione della torcia.

10. Uscita audio (presa per cuffie)

L'uscita audio da 3,5 mm serve per collegare cuffie o auricolari con cavo. Una volta collegati, l'audio verrà riprodotto tramite le cuffie.

11. Collegare dispositivi esterni

Collegare il cavo USB-A alla porta USB-A situata sul lato della radio e collegare l'altra estremità al dispositivo che si desidera ricaricare. La radio passa automaticamente alla modalità di ricarica e supporta la ricarica del dispositivo collegato.

Nota:

Questa funzione è destinata esclusivamente alle emergenze o all'uso all'aperto. La radio non è progettata per un uso prolungato come powerbank.

12. Collegare la radio all'alimentazione

(A) Ricarica tramite USB

Si consiglia di caricare completamente la batteria prima del primo utilizzo:

1. Spegnerne la radio.
2. Collegare il cavo USB-C in dotazione alla porta di ricarica della radio.
3. Collegare l'altra estremità a un computer, a un portatile o a un alimentatore USB (5 V CC).

Durante la ricarica, l'indicatore di carica della batteria lampeggia di blu. Una volta che la batteria è completamente carica, scollegare il cavo USB-C. L'indicatore si illumina brevemente di blu e poi si spegne.

(B) Ricarica tramite generatore a manovella

È possibile ricaricare la radio anche ruotando la manovella sul retro:

4. La manovella può essere ruotata in senso orario o antiorario.
Durante la ricarica, l'indicatore di carica rimane acceso.
5. Al primo utilizzo, ruotare la manovella per 3-5 minuti a una velocità di circa 130-150 giri al minuto.

Nota: Circa 10 minuti di ricarica consentono fino a 20 minuti di ascolto della radio FM o DAB a volume basso o medio. L'autonomia effettiva dipende dalle funzioni utilizzate.

(C) Ricarica tramite pannello solare

La radio può essere ricaricata anche tramite il pannello solare situato sulla parte superiore. A tal fine, posizionare l'apparecchio alla luce diretta del sole per ottimizzare il processo di ricarica:

1. La potenza di ricarica dipende dall'intensità della luce solare: maggiore è l'irraggiamento solare, più efficace è il processo di ricarica.
2. Il pannello solare serve principalmente a mantenere il livello di carica della batteria. Di norma non è possibile ricaricare completamente la batteria utilizzando solo il pannello solare.

13. Utilizzare l'allarme SOS

Tenere premuto il tasto SOS per attivare l'allarme SOS. Verrà emesso un forte segnale acustico dall'altoparlante. Contemporaneamente, la torcia lampeggerà secondo il codice Morse SOS per segnalare una situazione di emergenza.

14. Funzione ASA (Avviso automatico di sicurezza)

ASA (Automatic Safety Alert) avvisa tramite la radio digitale in caso di catastrofi quali inondazioni, tempeste o incidenti chimici. Al primo avvio, la radio passa automaticamente alla modalità DAB e avvia una ricerca delle stazioni. In questo modo, tutte le stazioni DAB ricevibili vengono salvate nell'elenco delle stazioni, comprese quelle che supportano gli avvisi ASA. Affinché ASA funzioni, è necessario attivare la funzione nel menu alla voce Impostazioni ASA e configurare la posizione attuale. È possibile determinare il codice corretto per la propria posizione utilizzando il proprio indirizzo sul sito web asa.radio. Anche il volume desiderato per gli avvisi ASA può essere impostato nel menu/Impostazioni ASA.

In modalità DAB e in standby, la radio monitora continuamente gli avvisi ASA dell'ensemble DAB attualmente sintonizzato e di altri ensemble DAB memorizzati. Se viene rilevato un avviso, la radio interrompe automaticamente il programma in corso, passa al canale di avviso corrispondente e visualizza un messaggio di avviso con le istruzioni sul display. Al termine, all'interruzione o alla conferma del messaggio di allerta, la radio torna automaticamente alla stazione DAB precedentemente sintonizzata. La funzione è attualmente in fase di prova.

15. Esclusione di responsabilità

Il presente manuale d'uso è stato redatto con la massima cura. Tuttavia, non ci assumiamo alcuna responsabilità per eventuali errori, refusi o informazioni errate. Con riserva di modifiche e sviluppi tecnici. L'utilizzo avviene sotto la propria responsabilità.

16. Dati tecnici

- Radio DAB+ e FM (ricezione radio digitale e analogica)
- Robusto involucro in plastica ABS
- Banda di frequenza DAB: 170-240 MHz
- Banda di frequenza FM: 87,5-108 MHz
- Display: display LCD
- Bluetooth per lo streaming audio wireless
- Potenza altoparlante: max. 2 W (suono chiaro e potente)
- Presa per cuffie: jack da 3,5 mm
- Torcia LED: 3 W
- Luce di emergenza SOS / Segnale di allarme
- Antenna telescopica: estendibile fino a 57 cm
- Batteria al litio integrata da 4.000 mAh
- Funzione powerbank per ricaricare dispositivi esterni
- Pannello solare e generatore a manovella (autosufficienza energetica completa)
- Ingresso: 5 V, 2 A
- Uscita: 5 V, 1 A
- Dimensioni: 15,0 x 8,0 x 5,0 cm (L/A/P)
- Peso: 269 g

Informazioni sulla conformità

Con la presente, la società Telestar GmbH dichiara che il seguente apparecchio è conforme ai requisiti essenziali e alle altre disposizioni pertinenti della direttiva RoHS 2011/65/UE + 2015/863/UE, della direttiva RE 2014/53/UE e del regolamento REACH 1907/2006:

TELESTAR TOP NR 5 (Codice articolo: 5700011)

La dichiarazione di conformità relativa a questi prodotti è in possesso dell'azienda: TELESTAR GmbH, Brückenstraße 2a, D-97618 Niederlauer

È possibile scaricare la dichiarazione di conformità dal nostro sito web: <https://www.telestar.de/support/dl/>

TELESTAR GmbH, Brückenstraße 2a, D-97618 Niederlauer
www.telestar.de, info@telestar.de

Version 1.0 (03/2026)